

JEANNEAU
64



NEW • NOUVEAUTÉ 2014



JEANNEAU
YACHTS

JEANNEAU

64







3D illustrations are not contractually binding / Illustrations 3D non contractuelles



Super Yacht Style

Born of a close partnership between Philippe Briand and Andrew Winch, the Jeanneau 64 features elegant lines with classic proportions. Contemporary deck styling gives the yacht a timeless appeal.

Every Jeanneau Yacht is designed to be a sailor's boat, and the Jeanneau 64 is no exception. This flagship is secure, fast, and enjoyable to sail. Philippe Briand has delivered a modern hull that incorporates a hard chine for increased speed, stability, and interior volume.

L'univers Super Yacht

Né d'une étroite collaboration entre Philippe Briand et Andrew Winch, le Jeanneau 64 hérite de lignes élégantes et de proportions parfaites. Le design du pont, au style contemporain, donne à ce grand yacht un charme intemporel.

Chaque Jeanneau Yacht est conçu pour être le bateau d'un marin, et le Jeanneau 64 ne fait pas exception.

Sécurité, vitesse et agrément de navigation sont les points clés de ce bateau amiral. Philippe Briand a conjugué ces qualités grâce à une coque moderne, qui intègre un bouchain vif pour plus de vitesse, de stabilité et de volume intérieur.

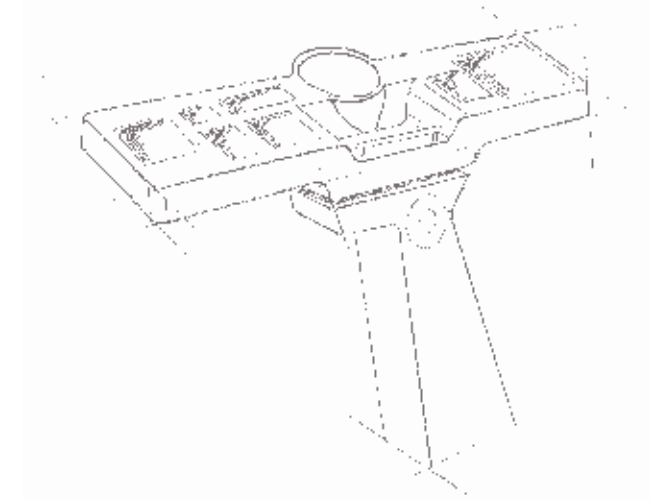



The transom, with a sundeck and a large garage, along with the expansive foredeck, allow for easy handling of different sizes and types of tenders. The traditional transom can be replaced with a flush, walk-through transom for a sportier look and increased floor space in the cockpit.

Le tableau arrière avec sa terrasse et son grand garage, ainsi que la longue plage avant, permettent une utilisation et une manipulation aisée pour des annexes de type et de dimensions très variées. Parallèlement, le tableau arrière traditionnel peut être remplacé par un cockpit ouvert, très moderne, donnant au bateau un look résolument sportif, tout en augmentant la longueur utile du cockpit.





Deck Life

Life aboard a yacht is lived in the fresh air. Careful attention has been paid to the way we spend time on board, with dedicated spaces for relaxation, reading, cooking, dining and sunbathing. You will find living areas for gathering with family and friends and quiet spaces for communing with natural surroundings.

Un pont à vivre

A bord d'un yacht, le plaisir se vit principalement à l'extérieur. Une attention toute particulière a été portée sur le mode de vie à bord, avec sur le pont des espaces dédiés à la détente, à la cuisine, à la lecture, aux repas et au bronzage. Des lieux variés, pour se réunir tous ensemble, ou profiter tranquillement du calme et des magnifiques paysages qui vous entourent.

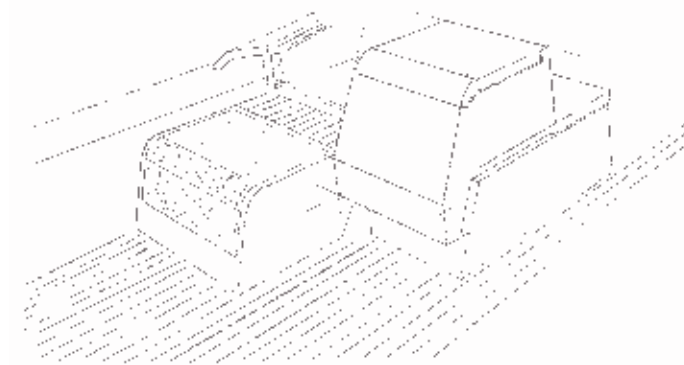

Outdoor living and entertaining is a breeze thanks to an exterior galley that includes a grill/plancha, sink and large refrigeration compartment. No need to run down below for any creature comforts.

Profiter du plein air et de l'espace de cockpit est très naturel sur le Jeanneau 64. Avec sa cuisine extérieure équipée d'un grill/plancha, d'un évier et d'un grand compartiment réfrigérateur, vous pourrez combler vos convives avec toutes les facilités à portée de main.

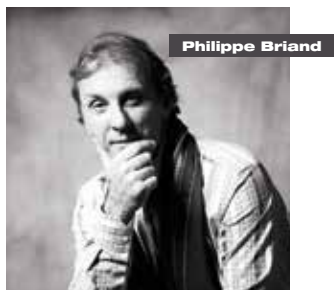

Philippe Briand

Philippe Briand, award-winning architect

Established in 1978 by Philippe Briand, Philippe Briand Ltd. has designed over 12,000 yachts, including the famous super yacht, Marie-Cha III. Over the course of the last 30 years, the company has built an unparalleled reputation in the field of naval design, and today, it is a naval architectural firm of the highest order. Throughout his long career, Philippe Briand has distinguished himself by designing fast, streamlined hulls. Winner of 35 awards, Philippe Briand has earned acclaim for his powerboat and sailboat designs, alike. His vision is to achieve the perfect balance between space and volumes.

Philippe Briand, architecte aux multiples awards

Créé en 1978 par Philippe Briand, Philippe Briand Ltd a designé plus de 12 000 yachts, dont le célèbre super yacht Marie-Cha III. Au cours de ces 30 dernières années, l'entreprise s'est construit une réputation sans pareille dans l'industrie du design naval et s'impose aujourd'hui comme un cabinet d'architecte et de design de premier plan. Tout au long de sa carrière, Philippe Briand s'est distingué par son design de coques simples mais rapides. Vainqueur de 35 awards, il est réputé pour être un designer ayant remporté des prix tant sur des bateaux à moteur que sur des voiliers. Sa vision : un équilibre parfait entre l'espace et les volumes.

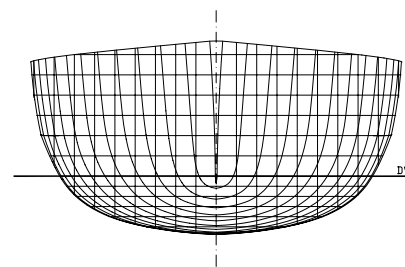
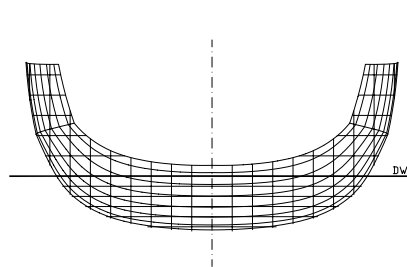
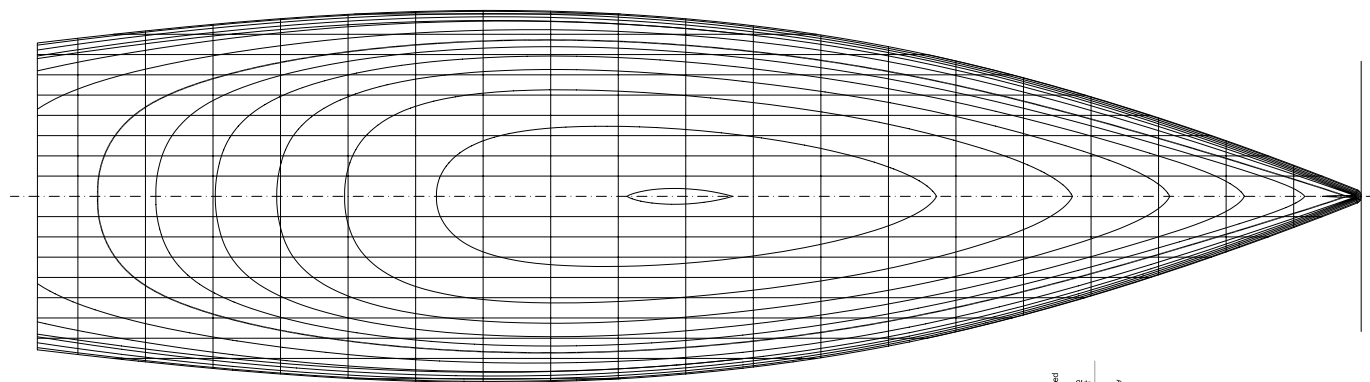
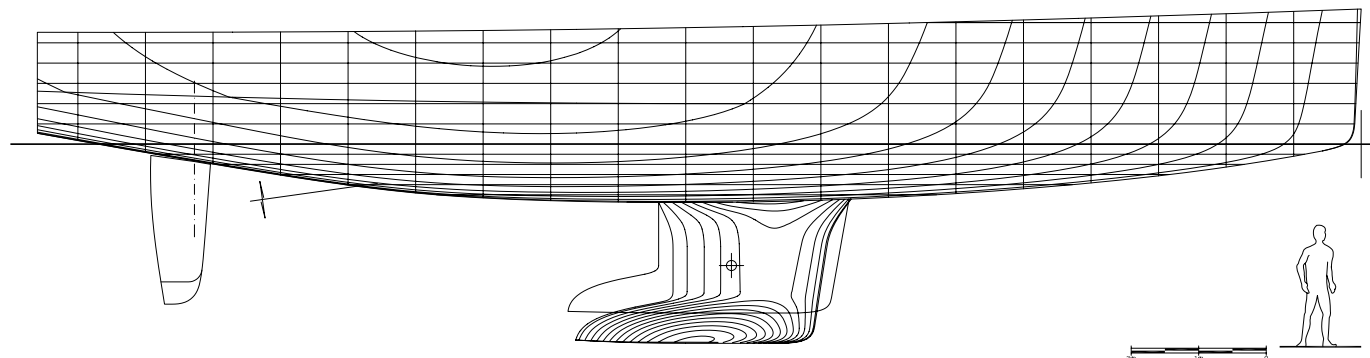

Polar Diagram
Polaire de vitesse
Deep draft and Classic rig

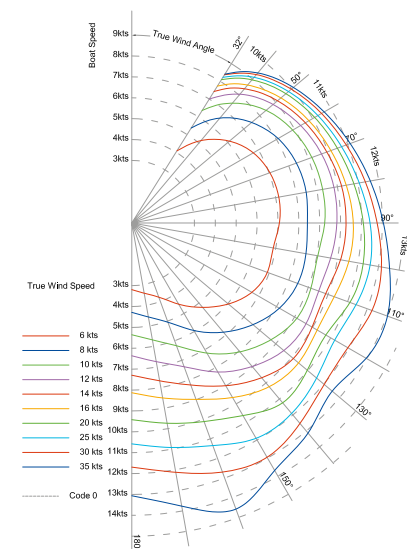

3D illustrations are not contractually binding / Illustrations 3D non contractuelles

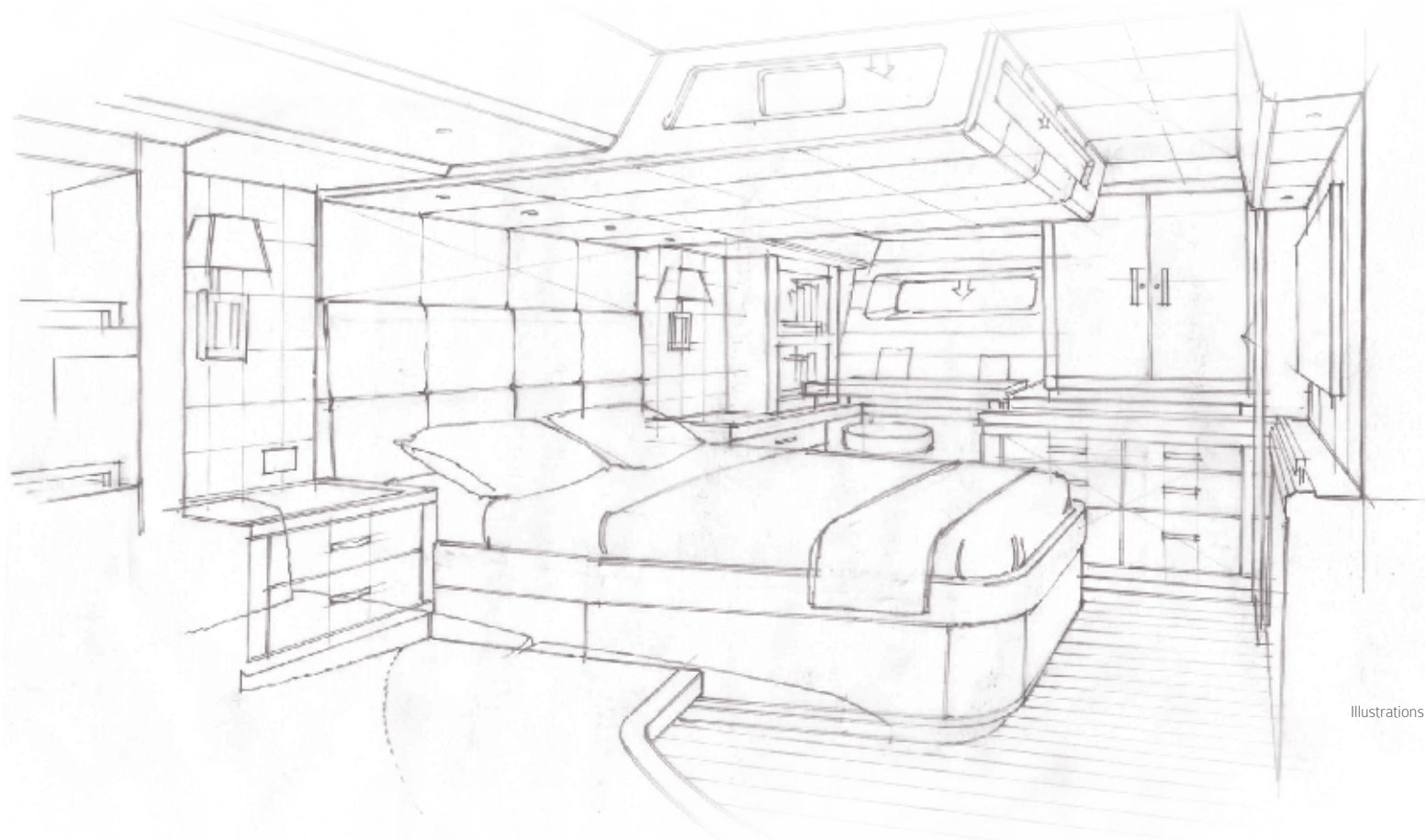

Illustrations are not contractually binding /
Illustrations non contractuelles



Andrew Winch

Andrew Winch, interior designer of super yachts

Andrew Winch is the founder of the multi award-winning design studio, Andrew Winch Designs. With over 25 years of experience and having delivered over 55 of the most admired super yachts (including 32 sailing yachts) Andrew has established his studio as one of the leading yacht designers in the world. The studio designs luxury projects for an exclusive clientele. Today, projects by Andrew Winch Designs are recognisable by their individuality, unparalleled attention to detail, quality and finish. Andrew Winch's design experience in the world of luxury yachts has enabled him to create an interior design for the Jeanneau 64 worthy of the largest super yachts.

Andrew Winch, designer intérieur de super yachts

Andrew Winch est le fondateur du célèbre studio Andrew Winch Designs, de nombreuses fois récompensé depuis sa création. Depuis 25 ans, le studio a conçu plus de 55 super yachts de renommée mondiale, dont 32 voiliers. Son expérience et ses récompenses lui ont permis de se positionner comme l'un des leaders internationaux dans le monde du design naval. Le studio s'implique dans la conception de projets de luxe pour une clientèle exclusive. Aujourd'hui, les projets d'Andrew Winch Designs sont célèbres pour leur singularité, et leur souci du détail, de la qualité et des finitions. Les designs d'Andrew Winch réalisés sur les super yachts lui ont permis d'offrir au Jeanneau 64 un design intérieur digne des plus grands super yachts.



Saloon - Carré



Generosity of Space

Meticulous attention to detail, quality and style are the hallmarks of Andrew Winch's designs. Every space has been carefully considered for comfortable living.

Plus que du volume, de l'espace

La maîtrise des espaces, une attention minutieuse au design, à la qualité et à chaque détail, telle est la marque de fabrique des projets d'Andrew Winch. A bord du Jeanneau 64, chaque espace a été valorisé pour vous offrir une vie à bord luxueuse.

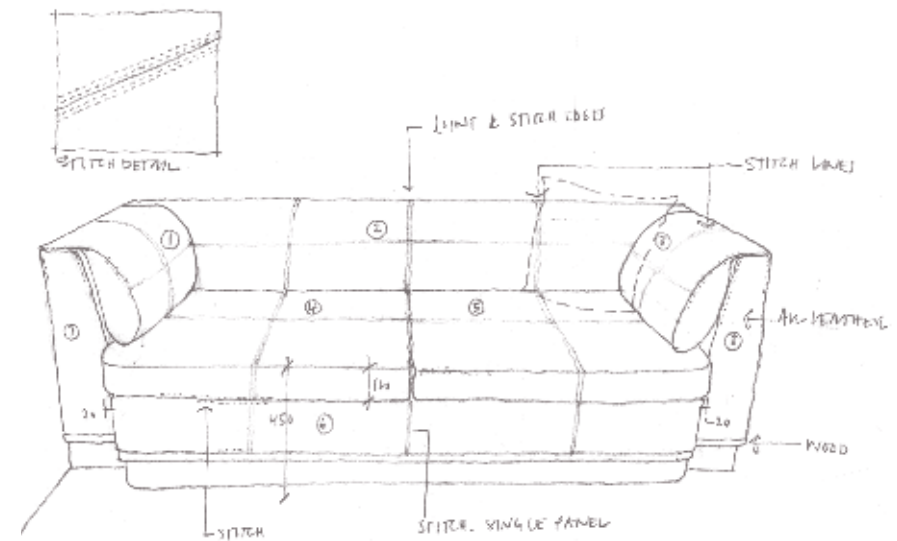

3D illustrations are not contractually binding / Illustrations 3D non contractuelles





A professional-grade galley with top-of-the-line appliances includes stainless steel fridges, space for convection and microwave ovens, and a household-sized dishwasher.

Le Jeanneau 64 offre une cuisine de niveau professionnel, équipée d'appareils de première qualité: un réfrigérateur inox, des espaces dédiés pour le micro-ondes, le four à chaleur tournante, et un lave-vaisselle familial.





A sumptuous owner's cabin that can be located fore or aft and well-appointed VIP guest cabins afford exceptional comfort. All cabins feature separate shower stalls, electric toilets, plenty of storage space, and luxurious fittings.

La somptueuse cabine propriétaire, qui peut se situer à l'avant ou à l'arrière, et les cabines invités VIP parfaitement aménagées offrent un niveau de confort exceptionnel. Toutes les cabines disposent d'une salle d'eau avec douche complètement séparée, de toilettes électriques, d'espaces de rangements volumineux et d'accessoires luxueux.

3D illustrations are not contractually binding / Illustrations 3D non contractuelles

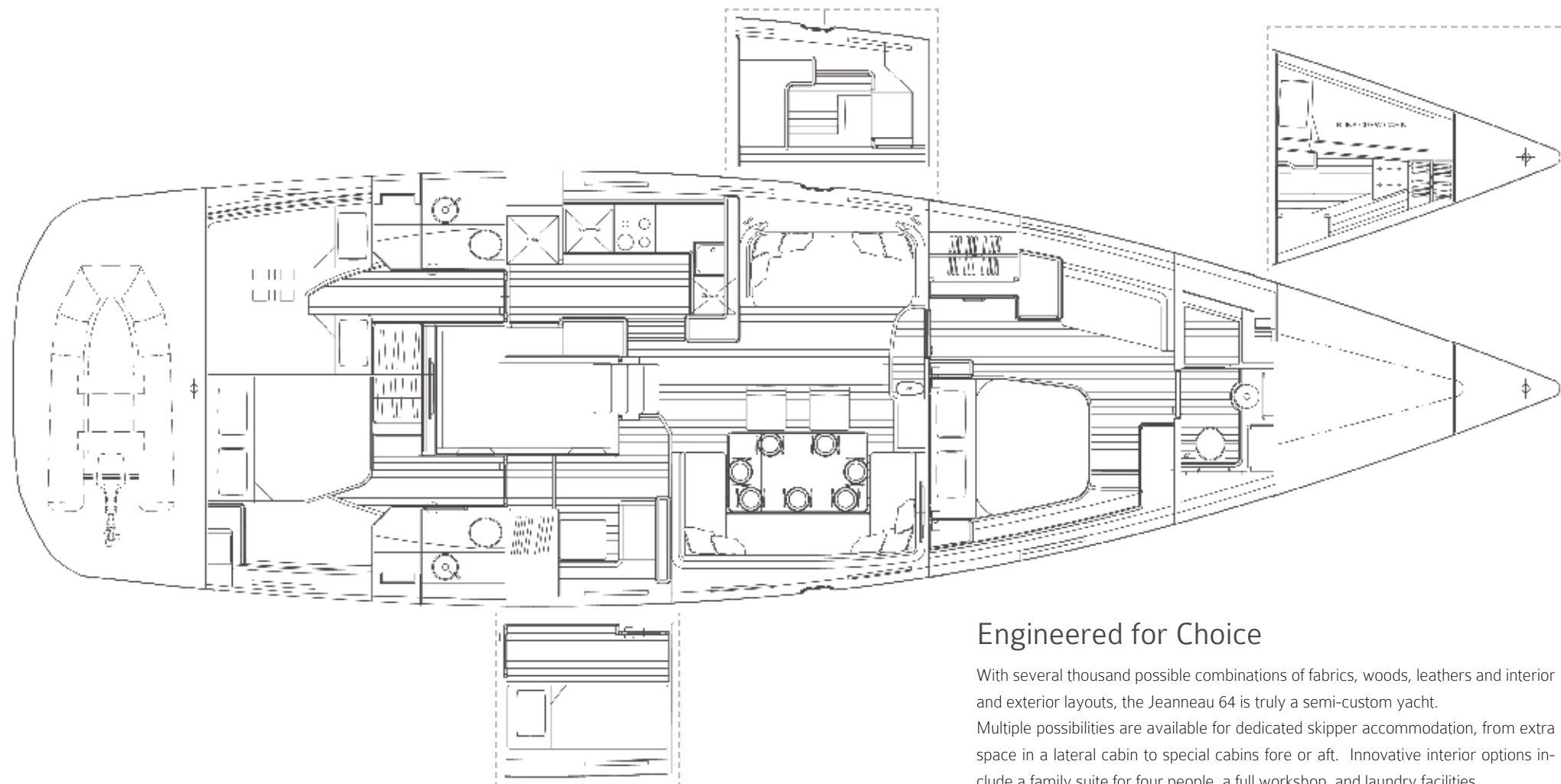

Engineered for Choice

With several thousand possible combinations of fabrics, woods, leathers and interior and exterior layouts, the Jeanneau 64 is truly a semi-custom yacht.

Multiple possibilities are available for dedicated skipper accommodation, from extra space in a lateral cabin to special cabins fore or aft. Innovative interior options include a family suite for four people, a full workshop, and laundry facilities.

A full engine room allows for easy and centralised access to pumps, electrical systems, the engine, filters and domestic systems, while also insulating the interior from noise and vibration.

Provisional version - version Provisoire

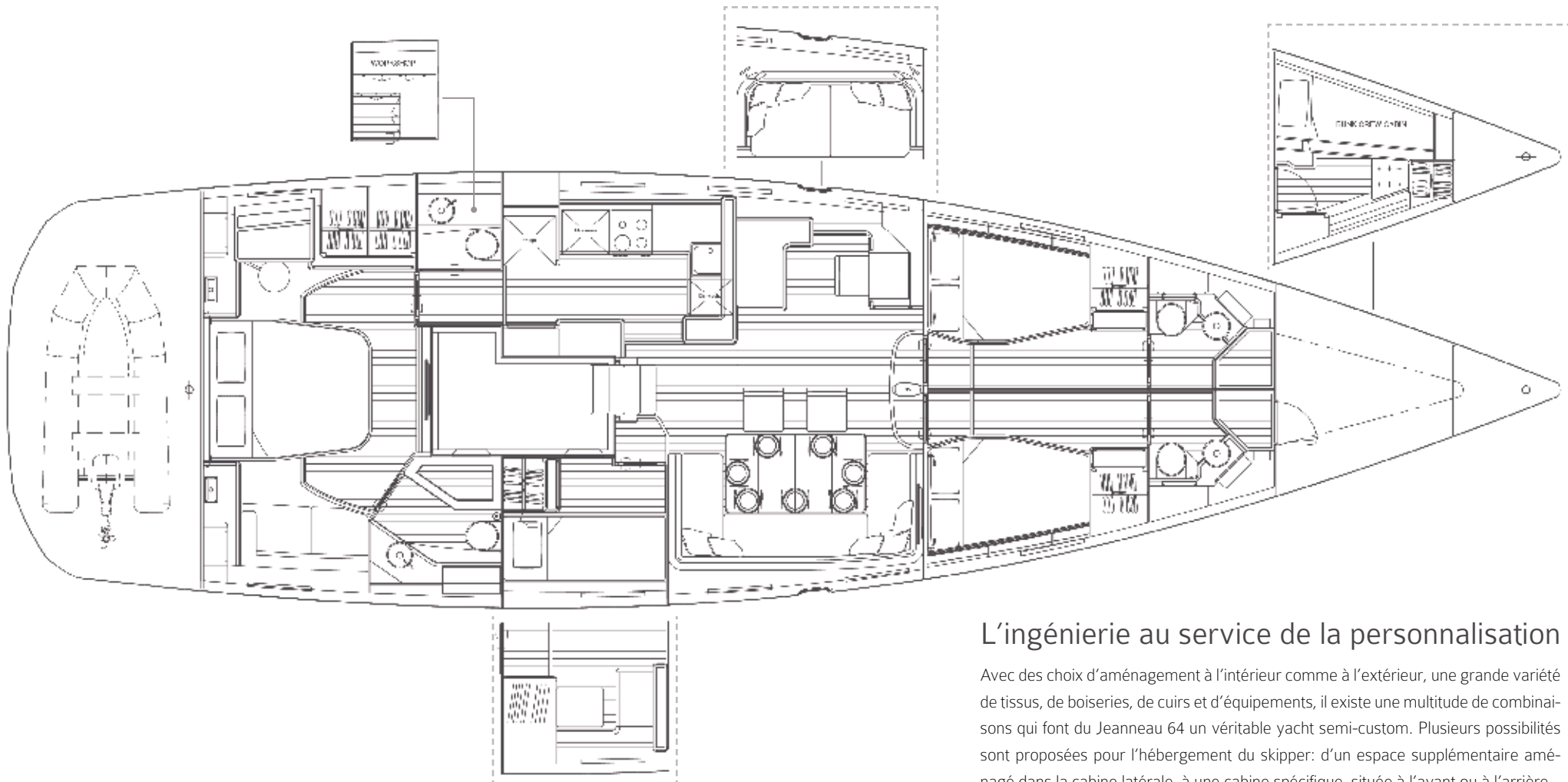

L'ingénierie au service de la personnalisation

Avec des choix d'aménagement à l'intérieur comme à l'extérieur, une grande variété de tissus, de boiseries, de cuirs et d'équipements, il existe une multitude de combinaisons qui font du Jeanneau 64 un véritable yacht semi-custom. Plusieurs possibilités sont proposées pour l'hébergement du skipper: d'un espace supplémentaire aménagé dans la cabine latérale, à une cabine spécifique, située à l'avant ou à l'arrière. De même, des options d'aménagement intérieur innovantes sont proposées : une suite familiale pour 4 personnes, un véritable atelier, un laverie, etc.

Une salle des machines dédiée permet un accès facile et centralisé aux pompes, aux circuits électriques, au moteur et aux systèmes intérieurs. Cette pièce permet également d'isoler le bateau du bruit et des vibrations.

Provisional version - version Provisoire



General specifications Caractéristiques techniques



Provisional version - version Provisoire

Overall length / Longueur hors tout : 20,10 m / 65'11"
 Hull length / Longueur coque : 19,55 m / 64'1"
 Waterline length / Longueur flottaison : 18 m / 59'
 Beam / Largeur hors tout : 5,40 m / 17'8"
 Displacement / Déplacement lège GTE : 31 000 kg / 68,343 lbs
 Standard keel draft / Tirant d'eau lest standard : 2,95 m / 9'8"
 Shoal keel draft / Tirant d'eau lest PTE : 2,20 m / 7' 2"
 Engine power / Puissance moteur : 180 Hp / 132 kW
 Cabins / Cabines : 3 / 4 / 5 / 6
 Berths / Couchages : 6 / 8 / 10 + 2

Fuel capacity / Capacité carburant : 825 l / 218 US gal
 Water capacity / Capacité : 1000 l / 265 US gal

Sail area / Surface voile
 - Standard (furling / enroueur) 170 m² / 1.829 Sq ft
 - Classic 209 m² / 2.249 Sq ft

CE Category / Catégorie CE (en cours / in process) A12 / B13 / C18

Designers / Architectes :
 Philippe Briand Yacht Design - Andrew Winch Designs - Jeanneau Design



JEANNEAU
 64



JEANNEAU
YACHTS

Réseau international JEANNEAU
disponible sur :
JEANNEAU International dealer
network available at :

www.jeanneau.com



Jeanneau - B.P. 529 - 85505 Les Herbiers cedex - France - Tél. (33) 2 51 64 20 20